

HAJKJEFTEN

TEKNISK SPEC

KONTAKTINFO

Teknisk koordinator/advance:	Martin Nordvik Olsen - martin@audiolight.no - (+47) 48224463
Booking:	Hans Petter Haaland - hp@hes.no - (+47) 97739697
Områdeansvarlig:	Linda Lockert Dybwad - linda@vinterfestuka.no - (+47) 99153096
Lokaltransport:	Oddgeir Nergaard - oddgeir.nergaard@nordvik.no - (+47) 95177845
Nettsted:	www.haikjeften.no

KORT INTRODUKSJON / PRAKTISK INFORMASJON

Haikjeften er en festival som finner sted i Bromsgårdsparken i Narvik sentrum.

Nærmeste «adresse» : Kongensgate 63, 8514 Narvik.

Festivalen ble første gang arrangert i 2019, og har høstet mange god-ord for gjennomføring og måten festivalområdet er utnyttet på. Parken danner et naturlig amfi, og det pyntes med belysning etc. for å skape en unik og hyggelig stemning for publikum. Det ligger ute bilder fra tidligere år både på facebook og nettsted. Festivalen lager også familiearrangementet Haitanna, et allsidig tilbud for barn og unge. Festivalens øvrige arrangementer har 18 års aldersgrense.

Kapasitet: 4000 pax

Avstander: Hotell: 2 min
Sentrum: 2 min
Flyplass: 50 min (med bil)

Parkering: Kun utstyrs-trailere vil ha tilgang til parkering i umiddelbar nærhet til scenen. Andre behov for parkering må avklares med områdeansvarlig.

Backstage: Backstage vil finne sted i eget bygg rett ved festivalområdet. (Gamle Narvik brannstasjon)

Curfew kl. 00.00 - begge dager

SCENE

Stagepartner XXL mobilscene

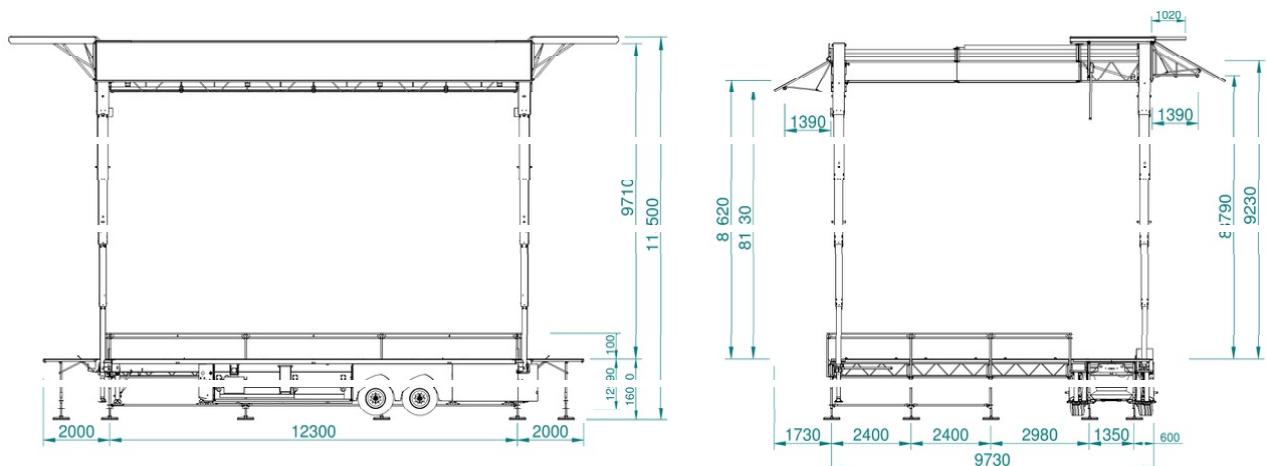

Spilleflate: 13 x 7 M

Bakscene: 13 x 2.5 M

Sidescener: 6 x 8 M (monitormikser plasseres stage left)

Høyde (ca): 1.6 M

Clearance (ca): 8 M (fra scenegulv til lamper)

Load in: Stage right

Barrikader foran scene: Type MOJO

FOH 6x6M (ca 30m fra stage front)

LYD

PA: Martin Audio WPC line array PA, med Martin Audio SXH218 sub

Frontfill: Martin Audio MLA-mini

Monitorer: Martin Audio XE 300

Drumfill: Martin Audio S18

In ears: 4x Shure PSM1000 - festivalen stiller ikke med propper

Trådløs: 4x Shure ULX-D w B58

Mikser FOH: Allen&Heath dLive C1500 med ip8 fadervinge

Mikser Monitor: Midas Pro2

dB-limit: 102dBa leq/30min

Annet: Festivalen legger tilrette for standard mikrofon/stativ/kabel-pakke tilpasset festival.

MERK: Festivalens egen DJ spiller over PA i alle change overs. Linjesjekk gjøres via tilrettelagt liten PA i FOH (Martin Audio CDD12») eller headphones.

Mange reiser med egne mikser. Alle står ansvarlig for selv å ha med nødvendig systemkabling til sine ting. Festivalen legger tilrette for cat-linjer mellom FOH og stage left.

Showfiler:

Sendes martin@audiolight.no så tidlig som mulig.

BACKLINE

For de som skal ha backline fra festivalen, sendes egen advance på dette.
Merk at ingen backline er eksklusiv for artist, men etterstrebes å være fullt tilgjengelig ved riser access, til show-slutt.







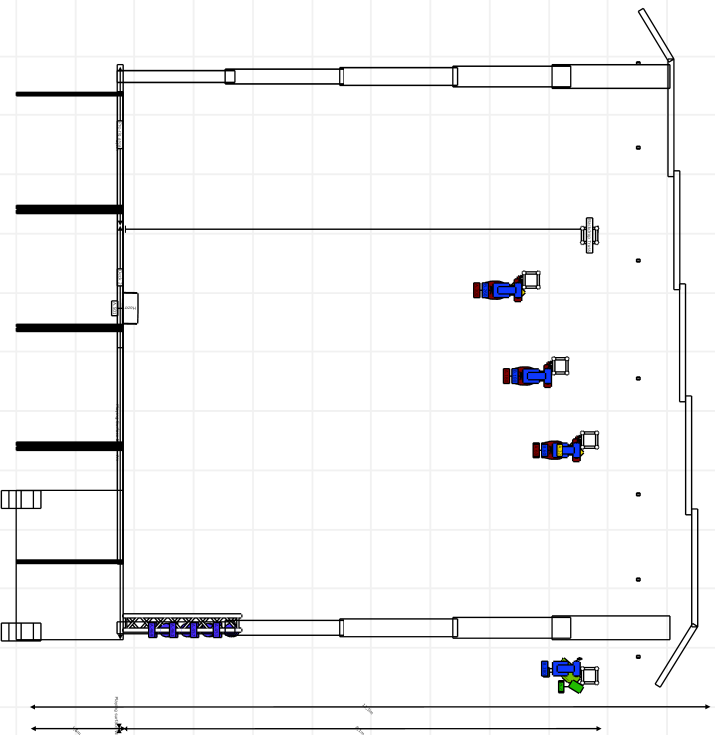
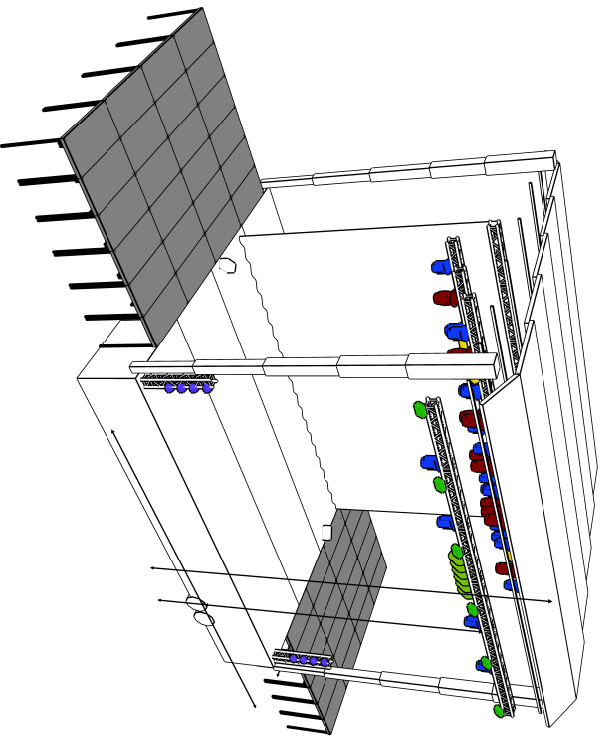

LYS

Clay paky mythos2:	x12
Chauvet maverick mkII	x20
Martin Atomic 3000	x4
2-lite blinder	x6
Look unique hazer	x2
Swefog evoT26 smoke	x1
CLF yara (sidelys)	x8
Par64 (center front)	x6

Mikser FOH	GrandMA2 light
Gjestestrøm:	1x 63A 230V



Symbol key

-  20x Maverick MK2 Wash (20chn)
-  12x Mythos 2 (Standard mode)
-  8x CLF Yara (6chn)
-  Sidelight
-  Par 64
-  Front
-  6x Flash 2000L
-  4x Atomic 3000 (4chn, fx mode)
-  2x Look Unique 2.1 Hazer

Guest power and DMX/Cat6 supplied on request

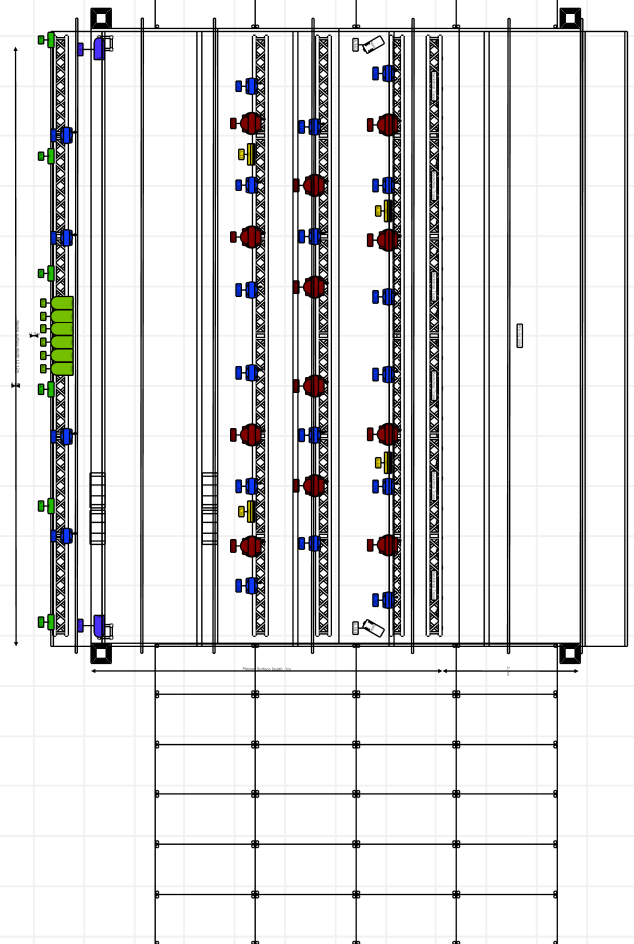

Scale: 1:100

Project AL Freestage XXL Lightplot22

Project location Festival

Project date

Drawing author

AL / H.L

Drawing version

1

